



Hamkar Madan Asia

همکار معدن آسیا

بازرگانی صنعتی و راهکارهای فنی مهندسی

معادن و فلزات



ساخت هاروشوت

ساخت تجهیزات متریال هندلینگ (حمل و نقل مواد) کانوایرها، رولر و غلطک، پین و برج های ترانسفر مواد و... از جمله تجهیزاتی می باشند که این شرکت توانمندی ساخت آن ها را داراست



ساخت ویپریت

پروژه ورق های سایشی دستگاه جدا کننده مغناطیسی ویپر پلنت از طرف شرکت صنعتی و معدنی چادر ملو به شرکت همکار معدن آسیا ارائه گردید



ساخت رزلیستور



ساخت مگنت هد

قطعه مگنت هد در دستگاه جدا کننده مغناطیسی وظیفه هدایت جهت میدان مغناطیسی و همچنین افزایش قدرت میدان بدون نیاز به افزایش آمپر/دور می باشد



ساخت کوئل

بازرگانی صنعتی و راهکارهای فنی مهندسی معادن و فلزات

(۱) فنی مهندسی

(۲) بازرگانی

(۳) ماشین آلات

بخشی از پروژه های موفق بازرگانی شرکت همکار معدن آسیا

ردیف	موضوع قرارداد	شماره قرارداد	مبلغ قرارداد	واحد	تاریخ شروع	تاریخ خاتمه	نام کرفرما
۱	خرید قطعات شاول و لیبهر آلمان ۹۳۵۰-۹۹۴	۰۰/۴۱۷۵	۳,۳۰۷,۴۰۷	یورو	۱۴۰۰/۰۲/۲۷	۱۴۰۰/۱۲/۲۷	شرکت صنعتی و معدنی گل گهر
۲	خرید قطعات دریل D65	۰۱/۴۴۷۵	۵۶۳,۵۷۰	یورو	۱۴۰۱/۰۶/۱۳	۱۴۰۲/۰۹/۱۳	شرکت صنعتی و معدنی گل گهر
۳	خرید قطعات شاول لیبهر	۴۴۷۶/۰۱	۵۱۵,۳۰۵	یورو	۱۴۰۲/۰۲/۱۹	۱۴۰۲/۰۸/۱۹	شرکت صنعتی و معدنی گل گهر
۴	خرید یک دستگاه بلدوزر	۴۰۰۶۳۶۲۸	۴۷۵,۰۰۰	یورو	۱۴۰۱/۰۳/۲۴	۱۴۰۱/۰۹/۲۴	شرکت صنعتی و معدنی چادرملو
۵	خرید قالب مسی	۴۰۱۱۱۵۲	۱۳۳,۷۷۲	یورو	۱۴۰۲/۰۱/۲۶	۱۴۰۲/۰۹/۲۶	شرکت صنعتی و معدنی چادرملو
۶	خرید قطعات کاترپیلار	۴۰۱۴۴۴۶	۱۴۲,۱۴۷	یورو	۱۴۰۱/۰۸/۲۸	۱۴۰۲/۰۱/۲۸	شرکت صنعتی و معدنی چادرملو
۷	خرید قطعات کاترپیلار	۴۰۱۴۴۳۴۴	۴۱,۶۳۰	یورو	۱۴۰۱/۰۷/۱۶	۱۴۰۱/۰۹/۱۶	شرکت صنعتی و معدنی چادرملو
۸	خرید ست رینگ و پیستون	۹۹۴۳۹۴۷	۲۲۸,۰۰۰	یورو	۱۴۰۱/۰۷/۱۶	۱۴۰۱/۰۹/۱۶	شرکت صنعتی و معدنی چادرملو
۹	خرید قطعات کاترپیلار	۴۰۰۴۴۱۸۳	۷۷,۰۲۴	یورو	۱۴۰۱/۰۲/۰۷	۱۴۰۱/۰۴/۰۷	شرکت صنعتی و معدنی چادرملو
۱۰	خرید قطعات کامینز	۴۰۰۴۴۱۹۵	۱۶۹,۰۱۹	یورو	۱۴۰۱/۰۲/۲۰	۱۴۰۱/۰۶/۲۰	شرکت صنعتی و معدنی چادرملو
۱۱	خرید گریس پمپ برقی	۲۰۸۰۱۱	۳۷,۰۰۰,۰۰۰,۰۰۰	ریال	۱۴۰۲/۰۴/۲۸	۱۴۰۲/۱۱/۲۸	شرکت ملی صنایع مس
۱۲	خرید قطعات کمپرسور	۱۴۵۲۳۴	۵۸۸,۸۳۰	یورو	۱۴۰۰/۰۲/۰۱	۱۴۰۰/۰۶/۱۵	شرکت مجتمع فولاد خراسان
۱۳	سرویس و نگهداری ماشین آلات	۱۵۱۲	۵,۷۹۶,۶۰۰,۰۰۰	ریال	۱۳۹۶/۰۳/۲۴	۱۳۹۹/۰۳/۲۴	شرکت معدنی و صنعتی چادرملو
۱۴	طراحی نصب و راه اندازی سیستم اتوماتیک	۹۹/۰۰۴	۴/۰۹۰/۰۰۰/۰۰۰	ریال	۱۳۹۹/۰۵/۲۶	۱۳۹۹/۰۹/۳۰	خدمات بازرگانی معدن و فلزات غیر آهنی
۱۵	تامین یک دستگاه بیل مکانیکی معدنی VOLVO EC250BL	-	-	-	-	-	صنعتی معدنی چادرملو
۱۶	تامین قطعات و تجهیزات روانکاری LINCOLN SKF	-	-	-	-	-	جهان فولاد سیرجان
۱۷	تامین قالب های مسی	-	-	-	-	-	جهان فولاد سیرجان
۱۸	تامین قطعات یدکی ماشین آلات راهسازی و معدنی	-	-	-	-	-	صنعتی معدنی چادرملو
۱۹	تامین الکتروود گرافیتی	-	-	-	-	-	صنعتی معدنی چادرملو

بخشی از پروژه های موفق بازرگانی شرکت همکار معدن آسیا

صنعتی معدنی چادرملو	-	-	-	-	-	تامین قطعات برقی ABB, Siemens	۲۰
شرکت آسفالت طوس	-	-	-	-	-	تامین فیلتر ماشین آلات	۲۱
صنایع مس ایران	-	-	-	-	-	تامین فیلتر ماشین آلات	۲۲
فولاد زرنند ایرانیان	-	-	-	-	-	تامین کننده کلیه قطعات معدنی و صنعتی	۲۳
آسفالت طوس	-	-	-	-	-	تامین کننده کفشک و زنجیر	۲۴
بهاوند باراد	-	-	-	-	-	تامین کننده قطعات زیربندی ماشین آلات معدنی	۲۵
فولاد ارفع	-	-	-	-	-	تامین قالب های مسی	۲۶
صنعتی معدنی چادرملو	-	-	-	-	-	تامین لوازم شاول P&H	۲۷
سیمان قاین	-	-	-	-	-	تامین تجهیزات روانکاری	۲۸
شرکت ملی صنایع مس	-	-	-	-	-	تامین سیستم روانکاری - تجهیزات گریس پمپ دیوایدر، و..	۲۹
چادرملو	-	-	-	-	-	تامین قطعات موتور کامنز KTA19C برای دستگاه آبپاش بلا	۳۰
صنعتی معدنی چادرملو	-	-	-	-	-	تامین هفت دستگاه ماشین آلات راهسازی کوماتسو(لودر، بولدوزر- گریدر و. ژاپن KOMATSU	۳۱

بخشی از پروژه های موفق مهندسی شرکت همکار معدن آسیا

ردیف	عنوان پروژه	کارفرما	تعداد پروژه های انجام شده	تاریخ اتمام پروژه	توضیحات
۱	ساخت کویل مغناطیسی	شرکت آسفالت طوس	۱	۱۳۹۹/۰۲/۰۱	کویل مغناطیسی از تجهیز H.G.M.S به لحاظ تکنولوژی پیچیده و غیر هندسی بودن تجهیز مذکور برای اولین بار در ایران توسط متخصصین این شرکت بومی سازی گردید و در خط تولید قرار گرفت
۲	ساخت Feed Hopper	شرکت آسفالت طوس	۱	۱۳۹۸/۰۳/۰۳	-
۳	ساخت هاپر و شوت	شرکت آسفالت طوس	۱	۱۳۹۸/۰۳/۲۰	-
۴	ساخت Wear Plate های دستگاه جدا کننده مغناطیسی سنگ (HGMS)	صنعتی معدنی چادرملو	۶	۱۳۹۹/۰۶/۳۱	مجموعه صفحات سایشی دستگاه با ابعاد مونتاژی ۵متر، بصور دیسک از متریال استیل مغناطیسی و غیر مغناطیسی
۵	مهندسی معکوس و ساخت Magnet Head دستگاه جدا کننده مغناطیسی HGMS	صنعتی معدنی چادرملو	۲	۱۳۹۸/۱۰/۳۰	قطعه مگنت هد بعنوان هسته مغناطیسی دستگاه جدا کننده به شمار می رود. ساخت این قطعه به لحاظ ابعاد و وزن و همچنین هموژنیتی ساختار آن چالشهایی به تکنولوژی ساخت به همراه دارد
۶	مهندسی معکوس و ساخت تجهیزات Lifting Wheel Assembly	فولاد سازی اردکان	۱	۱۳۹۷	قطعات Lifting Wheel ASSY's مورد استفاده در تاندیش کار (Tundish Car) فولادسازی می باشند
۷	مهندسی معکوس و ساخت تجهیزات دستگاه حفاری ترنچر	آسفالت طوس	۱		بازسازی کامل قسمت حفاری-تعریض قابلیت حفاری دستگاه و طراحی و ساخت مجدد قسمت بوم حفاری
۸	ساخت قطعات زیربندی ماشین آلات	آسفالت طوس	۱۰	۱۳۹۹/۰۵/۱۵	قطعات زیربندی از قبیل رولیک ها، آیدلرها، کفشکها و پین و بوشها- از برندهای کترپیلار، لیبر، کوماتسو، DMH و
۹	بازسازی آیدلرهای شاول P&H	صنعتی معدنی مبین	۵	۱۳۹۲	بازسازی قطعات شاول ها به روش جوشکاری زیرپودری SMAW
۱۰	مهندسی معکوس و ساخت Resistor دستگاه دامپ تراک معدنی بلاز	صنعتی معدنی چادرملو	-	-	در دامپ تراک های برقی، قطعات رزیستور بعنوان ترمز برقی در کنار ترمز مکانیکی عمل می کنند تا استهلاک ترمز مکانیکی را کاهش دهند. این قطعات که به لحاظ طراحی انتقال گرمایی و الکتریکی پیچیدگی های خاص خود را دارد توسط شرکت همکار معدن مهندسی معکوس و ساخت شد
۱۱	طراحی و نصب سیستم روانکاری مرکزی برای آسیاب SAG-Mill	شرکت مس سنگون	۱		سیستم گریسکاری مرکزی برای نقاط روانکاری پینیون و ترانیون آسیاب SGA خط خردایش مس سنگون، با تعداد ۸ نقطه روانکاری در چرخ دنده پینیون و هشت نقطه روانکاری در بیرینگهای چرخ دنده ترانیون
۱۲	طراحی سیستم روانکاری برای Screw Conveyor	سیمان هرمزگان	۱	۱۳۹۶	در طی این پروژه سیستم گریسکاری مرکزی برای دستگاه کانوایر مارپیچ کارخانه سیمان که در شرایط کاری بسیار سنگینی کار میکند طراحی شد. برند سیستم گریسکاری Lincoln-SKF می باشد

بخشی از پروژه های موفق مهندسی شرکت همکار معدن آسیا

انواع گریس پمپ، انواع مقسم	۱۳۹۹	۱۰	صنعتی معدنی چادرملو	تامین قطعات و اقلام سیستم روانکاری اتوماتیک	۱۳
برای حفاری کانال های با عرض ۲.۵ و عمق تا ۳.۵ متر طبق پتنت ثبت شده توسط شرکت Vermeer	-	-	-	طراحی دستگاه ترنچرزنجیری	۱۴
مورد استفاده در تولید رزیستور ترمز برقی دستگاه دامپ تراک	-	-	-	طراحی و ساخت دستگاه Serpentine Bender	۱۵
-	-	-	-	ساخت و بازسازی انواع شاسی و اکولایزر بار و تیغه انواع بلدوزر و گریدر	۱۶
ساخت و بازسازی انواع باکت و بادی دامپتراک و بوم و دکل شاول و فریم انواع لودر با انجام بارگذاری تحت لیسانس BEM ایتالیا	-	-	-	ساخت و بازسازی انواع باکت و بادی دامپتراک	۱۷
کارخانه آسفالت شهرداری تهران شرکت و بیاء آلمان	-	-	شهرداری تهران	ساخت زنجیر الواتور	۱۸
-	-	-	شهرداری تهران	ساخت درایر کارخانه آسفالت شهرداری تهران شرکت مارینی ایتالیا	۱۹
-	-	-	-	عملیات پوشش دهی هارد متال بر روی مکانیکال سیل	۲۰
-	-	-	-	ساخت لیفتینگ ویل اسمبلی	۲۱
-	-	-	-	مطالعه و امکان سازی ساخت آسیاب AGMIL	۲۲
-	-	-	شهرداری تهران	ساخت غلطک زیر درایر کارخانه آسفالت با سختی RC۵۰	۲۳
-	-	-	-	ساخت دستگاه دمونتاز رینگ	۲۴
-	-	-	-	ساخت فورک و پشت فریم فورک با توانایی حمل ۸ تن بار	۲۵
-	-	-	-	ساخت خطوط انتقال مواد (نوار نقاله)	۲۶
-	-	-	-	ساخت Heat exchanger	۲۷
-	-	-	-	ساخت قطعات reformed gas cooler شامل water spay nozzle	۲۸
-	-	-	شهرداری تهران	جک هیدرولیک دستگاه دریل TITON 600	۲۹
-	-	-	آسفالت طوس	پروژه بومی سازی ناخن ترنچر	۳۰
-	-	-	شرکت نوین اطلس	فریم زنجیر نقاله سوفا ره	۳۱
-	-	-	شرکت نوین اطلس	دریچه مخزن بخار	۳۲
-	-	-	فولاد نطنز	بومی سازی فشار شکن کانال تبرید سالن کوره نورد	۳۳

بخشی از پروژه های موفق مهندسی شرکت همکار معدن آسیا

-	-	-	فولاد نطنز	بومی سازی مجموعه گیربکس انتقال حرکت خط نورد	۳۴
-	-	-	فولاد خوزستان	بومی سازی مخزن مکش هوای گرم	۳۵
-	-	-	نوبین اطلس	بومی سازی مخزن بخار	۳۶
-	-	-	نوبین اطلس	بومی سازی مشعل حرارتی گازی - کوره عملیات حرارتی	۳۷
-	-	-	شرکت سنگ وماسه معدن سبز	پروژه بومی سازی شوتر	۳۸



Serpentine Bending Machine



پروژه های موفق - فنی مهندسی - دستگاه خم کن ورق بصورت
Serpentine جهت تولید رزیستورهای ترمز دستگاه دامپ
تراک بلاز - کارفرما: شرکت صنعتی معدن چادر ملو

پروژه های موفق - فنی مهندسی - تصاویر Wear Plate Assembly HGMS

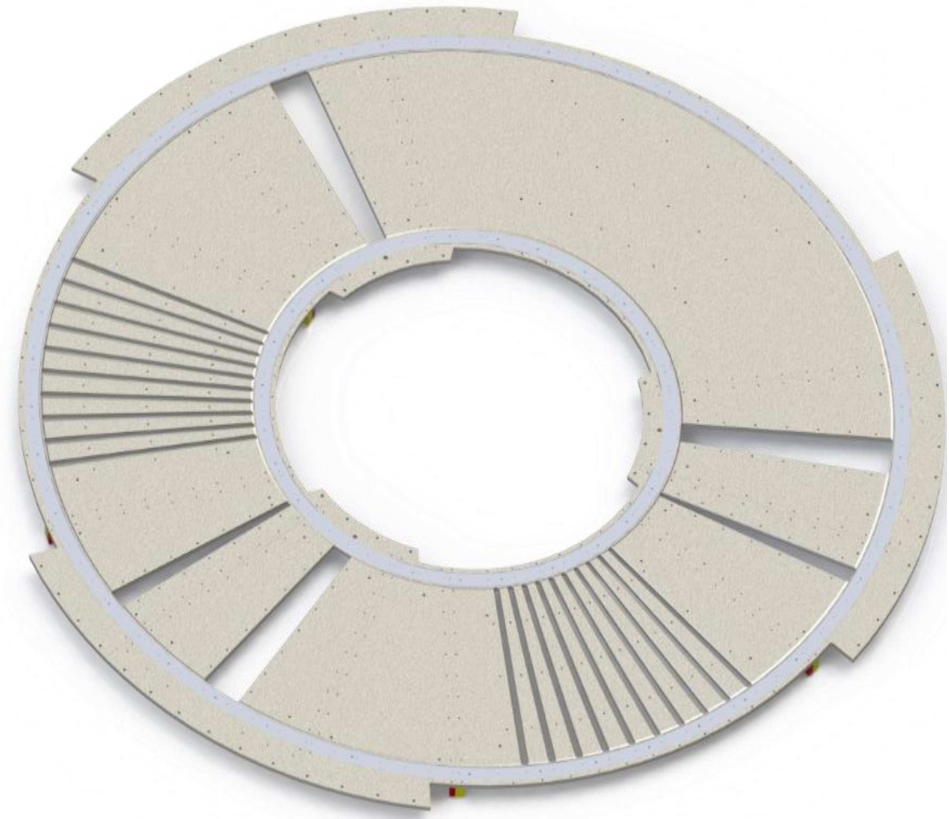

Wear Plate Assembly – HGMS

پروژه های موفق - فنی مهندسی - شرکت چادر ملو







پروژه های موفق - فنی مهندسی - شرکت صنعتی معدن چادر ملو



جک هیدرولیک دستگاه
دریل TITON 600

**FILTROS
cartés**
Especialista global en filtración

EURTIRE®
Dedicated to Mining

LINCOLN
An SKF Group Brand



طراحی و ساخت شاخک لیفتراک با ظرفیت ۲۰ تن - کارفرما شرکت پوشش لوله ماهشهر - پوشش لوله سلفچگان

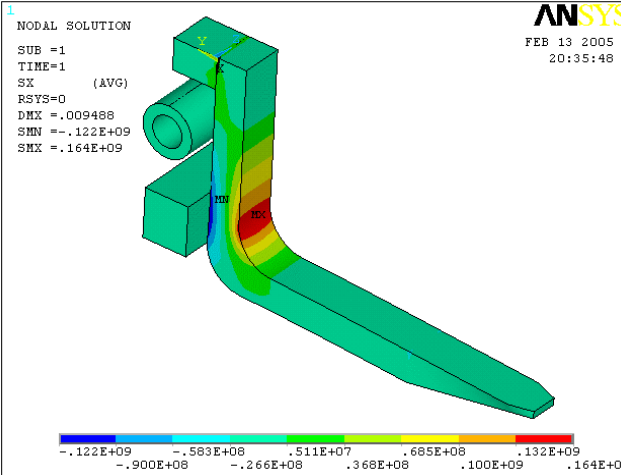
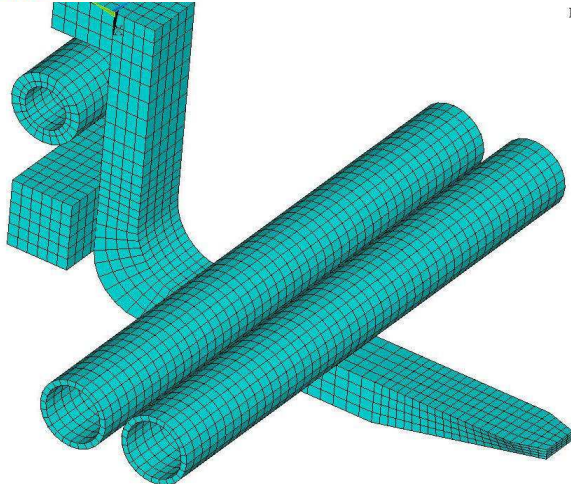



طراحی و ساخت قطعه مگنت هد دستگاه جدا کننده مغناطیسی-کارفرما: شرکت صنعتی معدن چادر ملو

Magnetic Head – HGMS Device

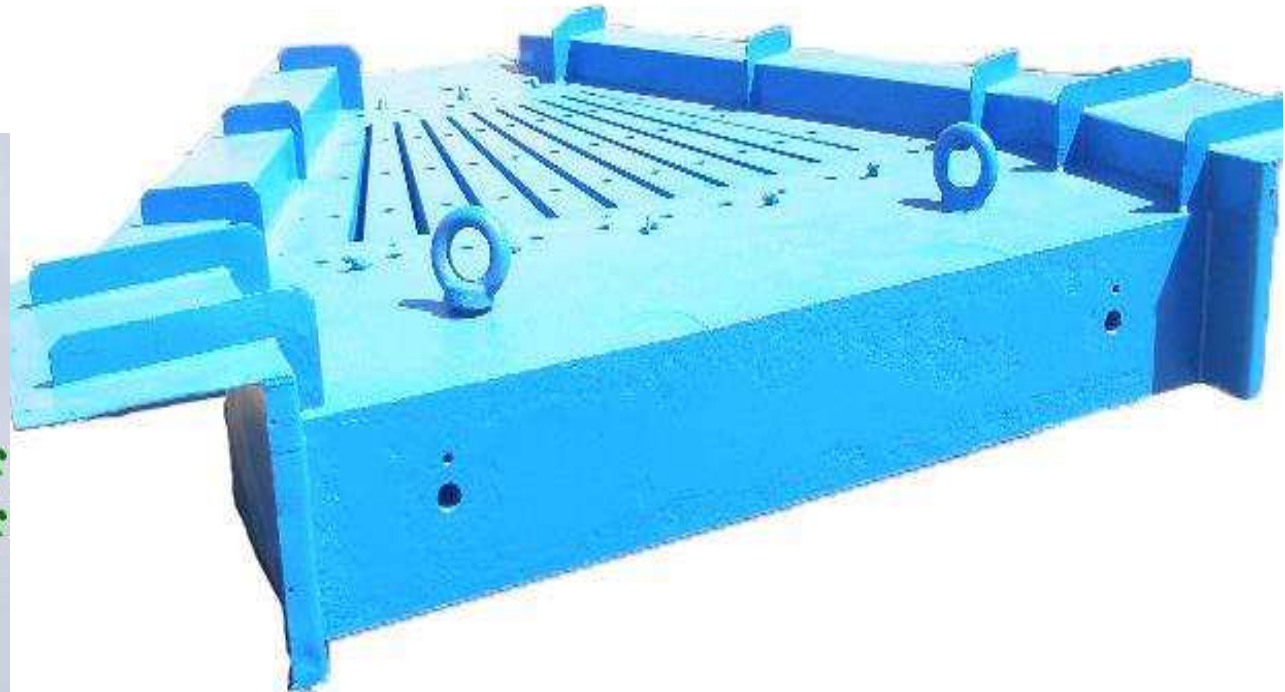
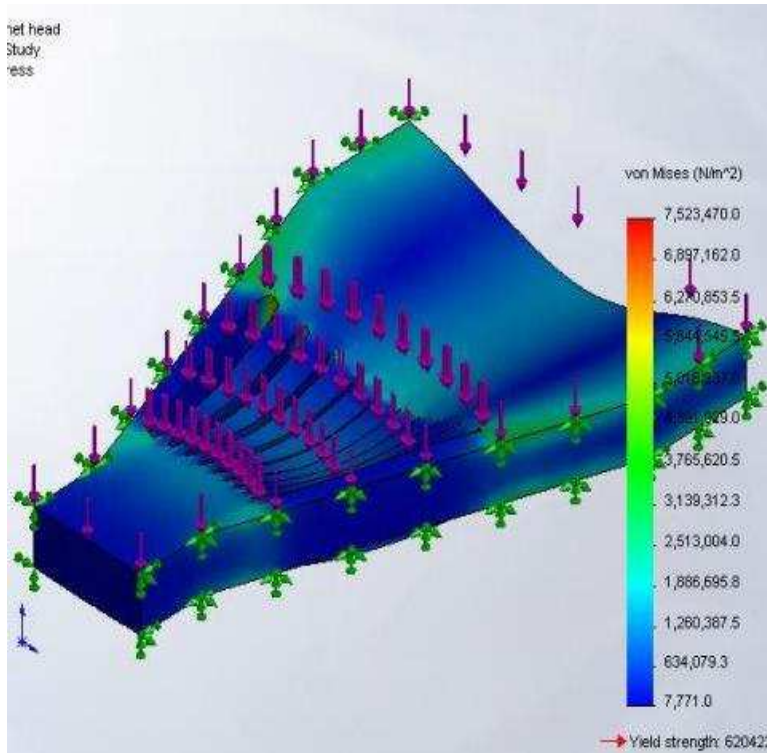

بازسازی و اورهال کامل ماشین آلات مطابق با استاندارد های کارخانه سازنده؛ کوماتسو - کترپیلار





پروژه بومی سازی رزیستور _ شرکت صنعتی معدنی چادرملو



پروژه ساخت شوت _ شرکت آسفالت طوس



پروژه بومی سازی ناخن ترنچر _ شرکت آسفالت طوس



دریچه مخزن بخار

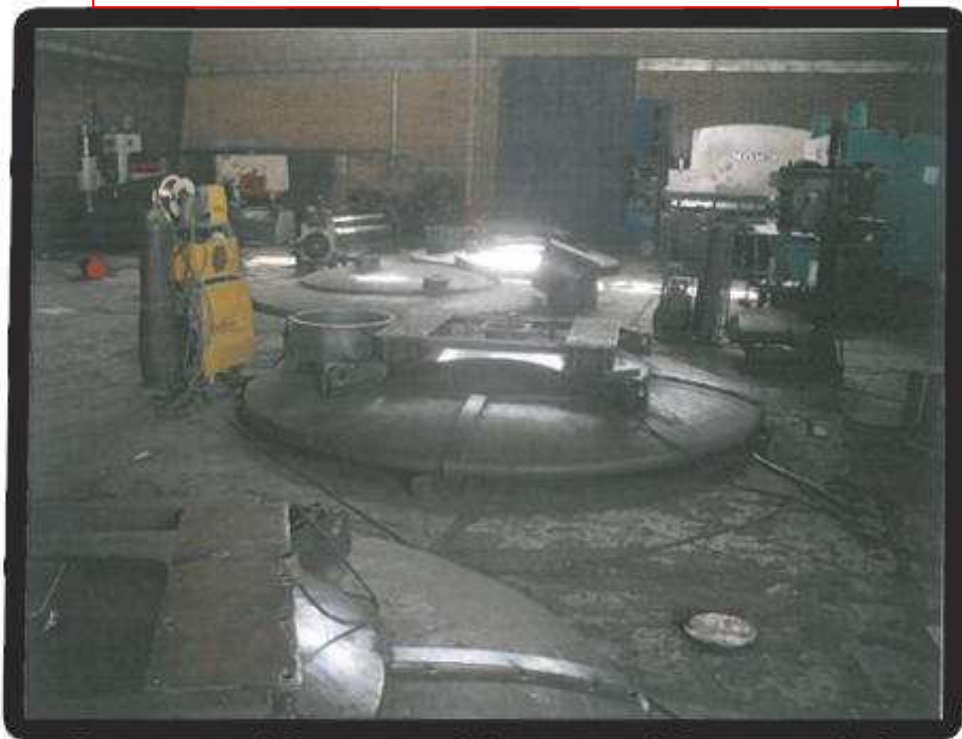

کارفرما: شرکت نوین اطلس

فریم زنجیر نقاله سوفاره



پروژه بومی سازی مگنت کویل



پروژه بازسازی Trencher

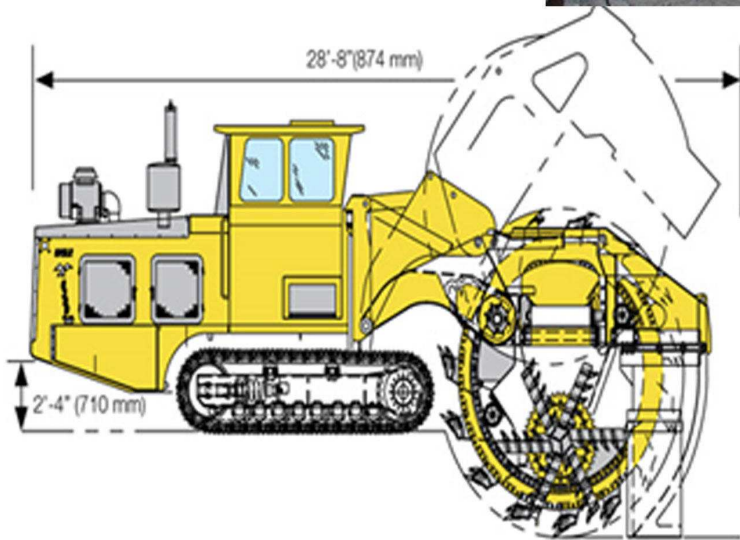

پروژه بومی سازی نوار نقاله

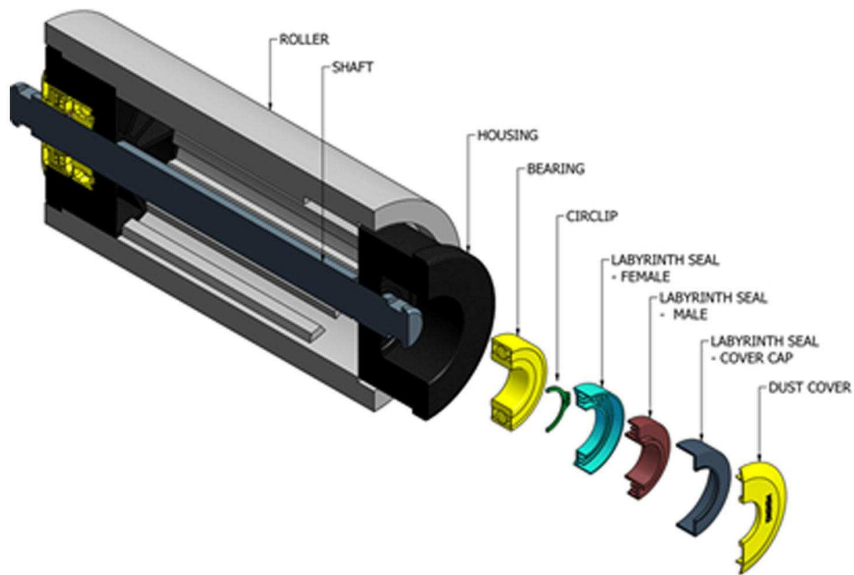

پروژه بومی سازی Shooter مربوط به انواع نوار نقاله

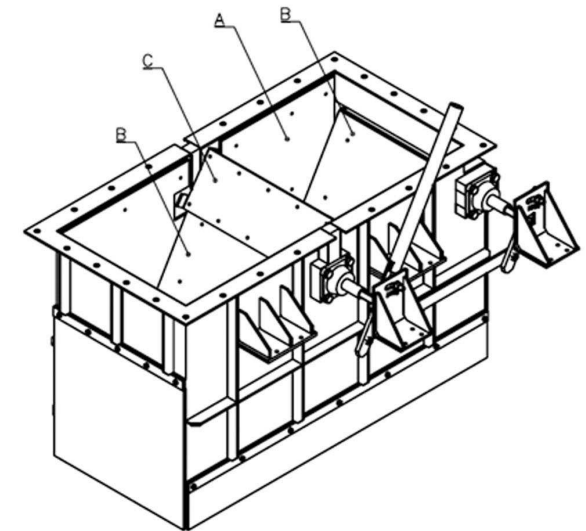
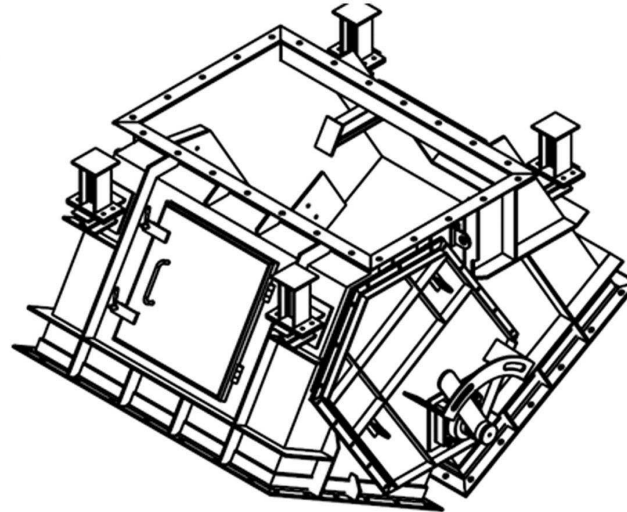
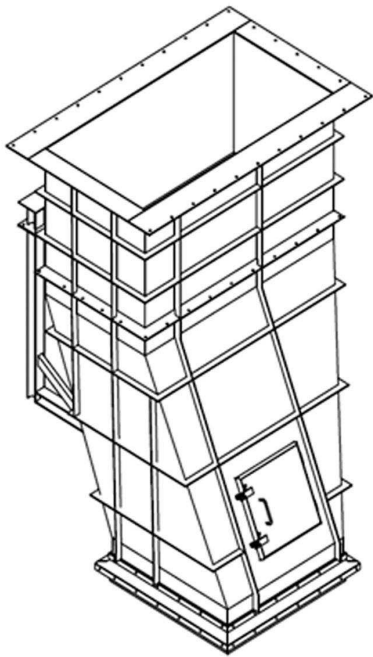

پروژه بومی سازی انواع Sprocket برای بولدوزرهای Hitachi و Caterpillar, Komatsu

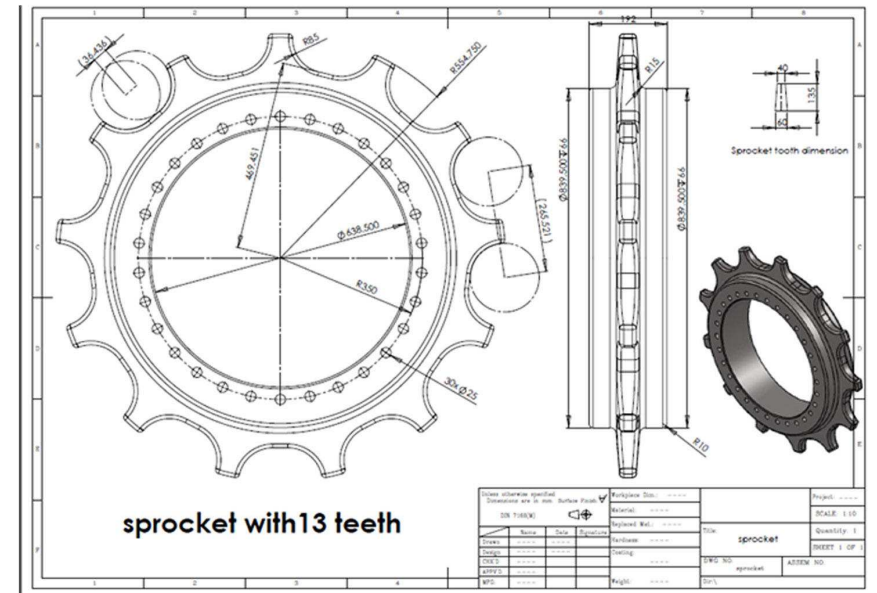

پروژه بومی سازی Bucket مدل PC 800 برای بیل مکانیکی Komatsu



پروژه بومی سازی قطعه Idler برای بولدوزر و بیل مکانیکی های Hitachi و Caterpillar, Komatsu



پروژه بومی سازی انواع Roller برای بولدوزرهای Hitachi و Caterpillar , Komatsu

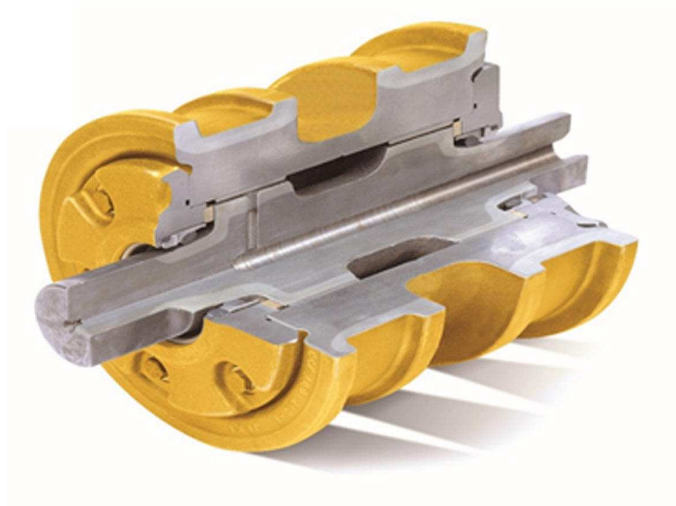

بومی سازی فشار شکن کانال تبرید سالن کوره نورد

ساخت خط نوار نقاله



کارفرما: فولاد نطنز



بومی سازی شبکه دمنده

کارفرما: شرکت فولاد نطنز

بومی سازی مجموعه گیربکس انتقال حرکت
خطوط نورد

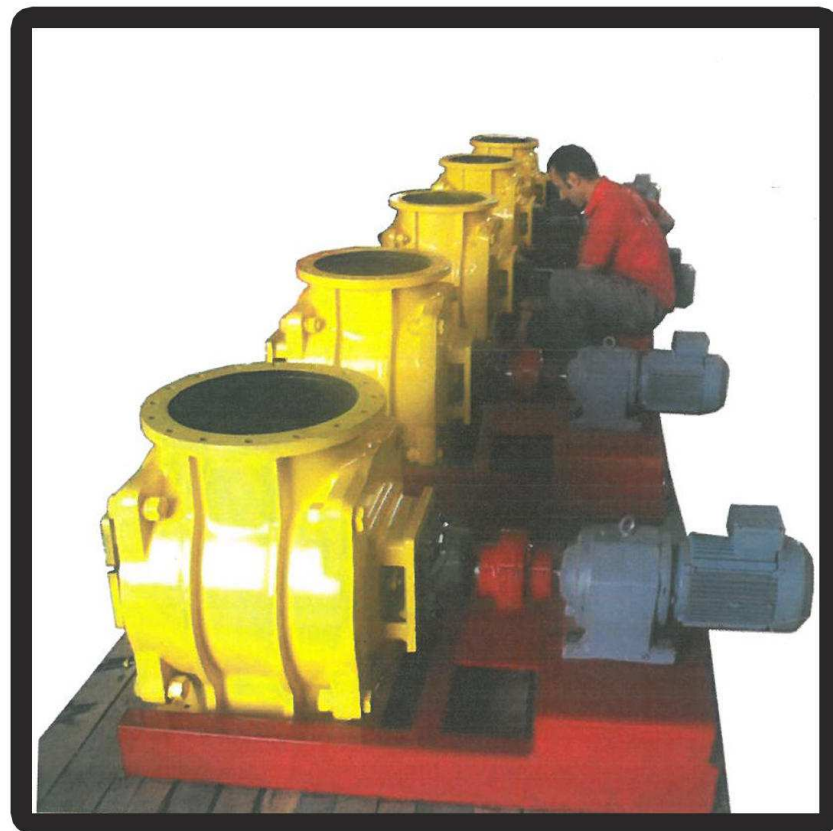

بومی سازی مخزن مکش هوای
گرم

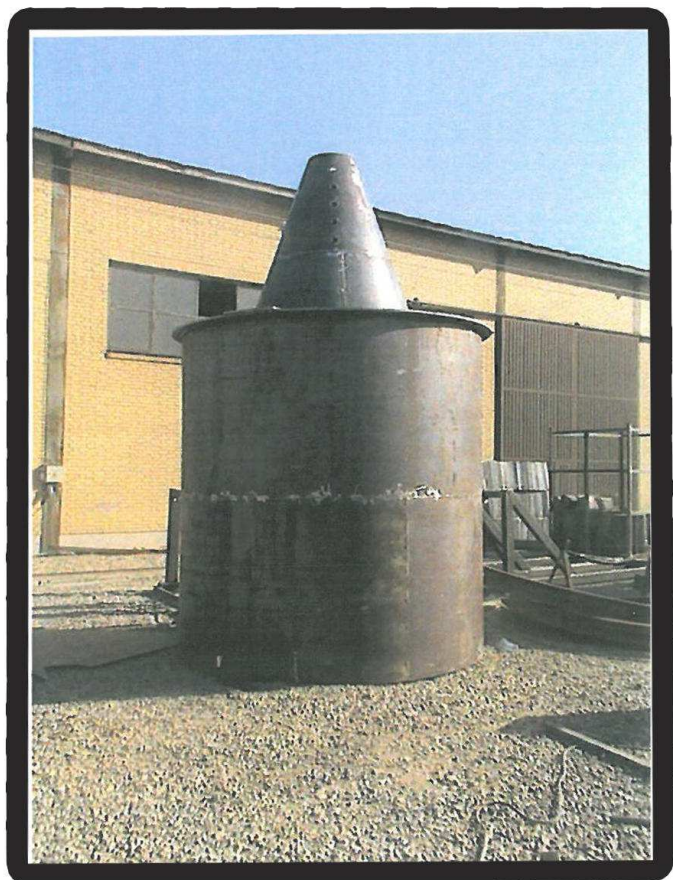

کارفرما: شرکت فولاد خوزستان

بومی سازی مخزن بخار ثانویه ۲۰
بار

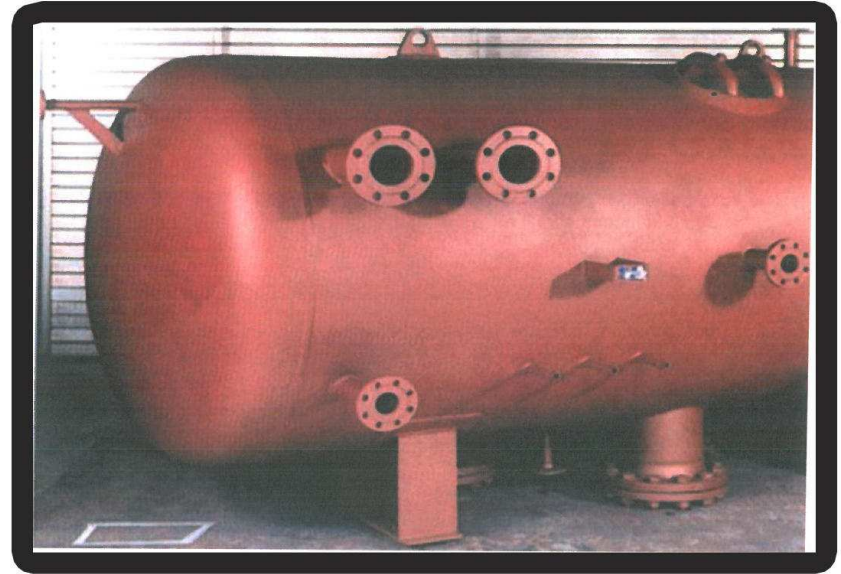

کارفرما: شرکت نوین اطلس



WORM GEAR

کارفرما: شرکت نوین اطلس

بومی سازی مشعل حرارتی گازی - کوره
عملیات حرارتی

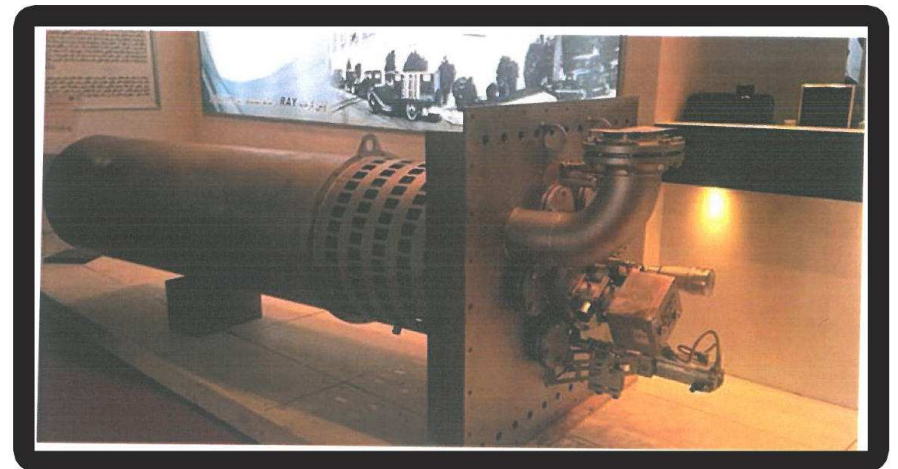

پروژه بومی سازی شوتر

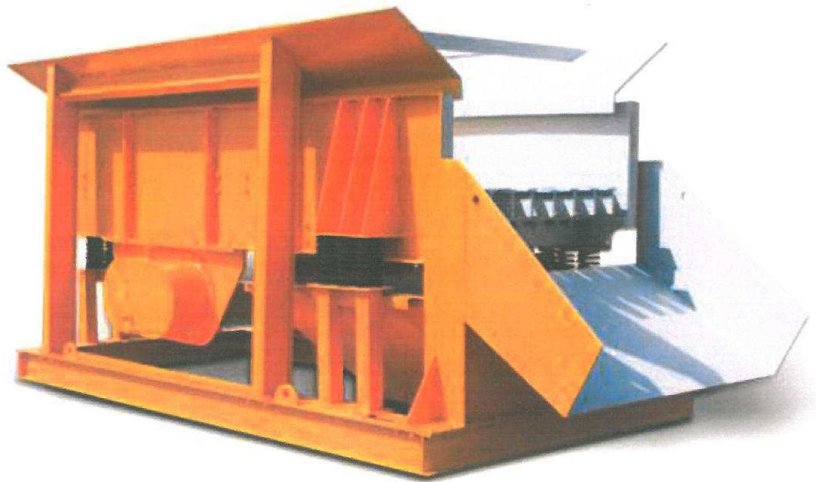

کارفرما: شرکت سنگ و ماسه
معدن سبز





گواهی نامه‌ها و تقدیرنامه‌ها

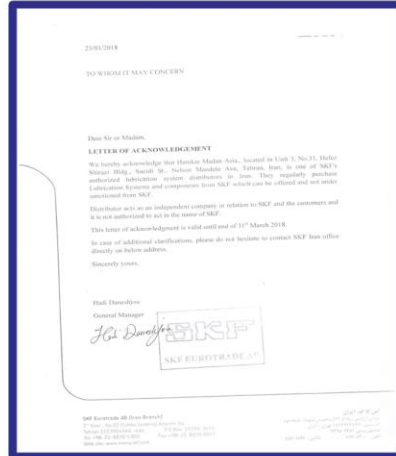

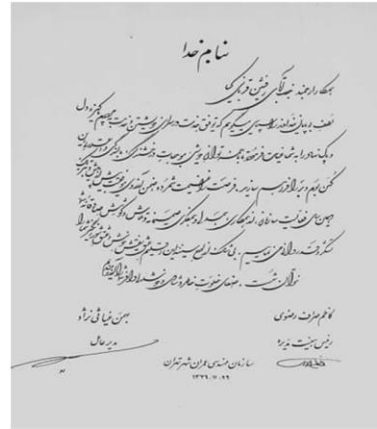

لوح تقدیر سازمان مهندسی و عمران شهرتاران



لوح تقدیر فرمابندی مهندسی ساختمان و تاسیسات نراجا



لوح تقدیر از قرارگاه سازندگی خاتم النبیین



تقدیر نامه شرکت مجتمع جهان فولاد سیرجان



تقدیر نامه شرکت معدنی و صنعتی چادرملو



دیپلم افتخار شرکت بھکار ماشین



تقدیر نامه شرکت معدنی و صنعتی چادرملو

امکانات و ماشین آلات شرکت

ردیف	نوع تجهیزات و ماشین آلات	تعداد	نام مالک
۱	دستگاه فرز CNC چهار محور آلمان	یک دستگاه	شرکت همکار معدن آسیا
۲	فرز Manual آلمان	یک دستگاه	شرکت همکار معدن آسیا
۳	فرز Manual Karstens آلمان	یک دستگاه	شرکت همکار معدن آسیا
۴	تراش ۱۰ متر ORELIKON سوئیس	یک دستگاه	شرکت همکار معدن آسیا
۵	تراش دو متر ژاپن HANYA	یک دستگاه	شرکت همکار معدن آسیا
۶	تراش دو متر چین	یک دستگاه	شرکت همکار معدن آسیا
۷	دریل ستونی بازو ۲ متری رادیال	یک دستگاه	شرکت همکار معدن آسیا
۸	دستگاه تراش CNC آلمان دو محور Manford	یک دستگاه	شرکت همکار معدن آسیا
۹	دستگاه صفحه تراش چک	یک دستگاه	شرکت همکار معدن آسیا
۱۰	دستگاه سنگ محور یک متر آلمان	یک دستگاه	شرکت همکار معدن آسیا
۱۱	دستگاه جوش S.A.W کارا	یک دستگاه	شرکت همکار معدن آسیا
۱۲	دستگاه جوش ESAB TIG	یک دستگاه	شرکت همکار معدن آسیا
۱۳	دستگاه جوش MIG	دو دستگاه	شرکت همکار معدن آسیا
۱۴	دستگاه جوش Stick	دو دستگاه	شرکت همکار معدن آسیا



فهرست همکاران

همکاران داخلی

- شرکت ملی مس ایران
- شرکت فولاد سیرجان ایرانیان
- شرکت سیمان قاین
- شرکت سیمان هرمزگان
- شرکت فولاد ارفع
- شرکت فولاد زرند
- شرکت آهن و فولاد غدیر
- شرکت فولاد خراسان
- شرکت سیمان اردستان
- شرکت آهن و فولاد غدیر
- مجتمع سنگ آهن سنگان
- شرکت جهان فولاد سیرجان

- شرکت صنعتی معدنی چادر ملو
- شرکت آسفالت طوس
- شهرداری تهران
- قرارگاه خاتم الانبیا
- شرکت مبین
- شرکت بهاوند باراد
- شرکت آجین
- شرکت اولنگ
- شرکت آستو
- شرکت پترو پارس
- شرکت هامون
- و گستره ای از بخش های مختلف صنعت در زمینه های تامین قطعات ماشین آلات و ارائه خدمات مهندسی



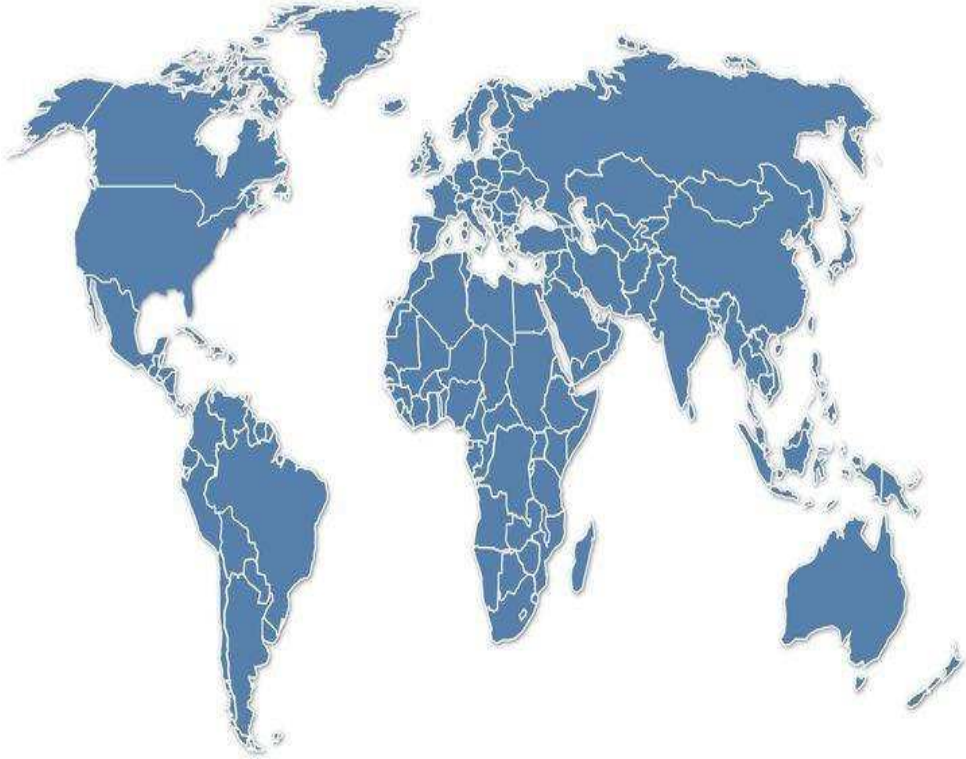

فهرست همکاران-همکاران خارجی

- همکاری با شرکتی دانمارکی جهت ساخت کویل های مغناطیسی (مورد استفاده در خطوط فرآوری سنگ آهن)
- همکار با شرکت SKF
- همکاری با شرکت LINCOLN - نماینده سیستم روانکار مرکزی (اتوماتیک) لینکلن)
- همکاری با شرکت KESSLER آلمان-سازنده اکسل ها و درایوهای ماشین آلات
- همکار با شرکت تمسا ترکیه-نماینده کوماتسو در ترکیه و گرجستان
- همکاری با شرکت WEIR MINERAL GROUP هلند- تامین تایرهای (رولر) دستگاه HPGR و Stud های تنگستن کاربایدی
- همکار با شرکت EMMoulds جهت تامین و تولید قالب های مسی مورد استفاده در صنعت فولاد
- همکاری با شرکت Filtros cartes (تولید کننده فیلتر و در بردارنده برندهای HYDAC، WIS، Step filter، MANN Filter و..) اسپانیا بعنوان نماینده رسمی
- همکاری با شرکت Eurotire (تولید کننده تخصصی تایرهای معدنی) بعنوان نماینده رسمی